

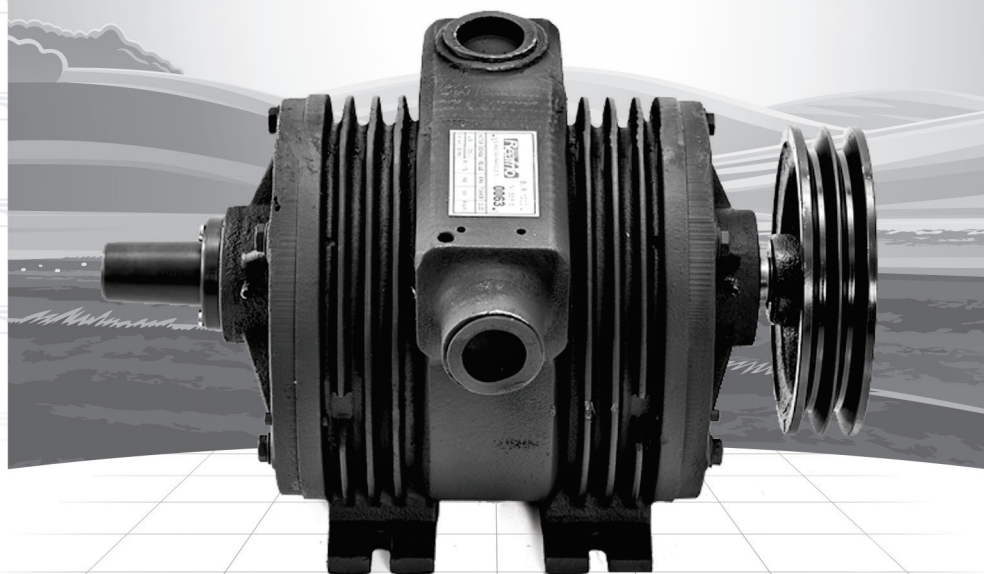

TECNOLOGIA PARA O LEITE



**MANUAL DE INSTALAÇÃO E
MANUTENÇÃO
DE BOMBAS DE VÁCUO**

ÍNDICE

ÍNDICE

01 - TERMOS DE GARANTIA REAFRIO	02
02 - BOMBA VISTA EXPLODIDA	04
03 - ABERTURA DA BOMBA	05
04 - REDUÇÃO DAS PALHETAS	06
05 - REMOCÕES DE IMPERFEIÇÕES NA CARÇAÇA DA TAMPA	06
06 - MONTAGEM DA BOMBA	07

Agradecemos a você por ter adquirido este produto!

Leia atentamente as instruções a seguir para que consiga operar corretamente o seu equipamento. Após ler, guarde este manual em um local seguro e de fácil acesso para consultas futuras.

01 - TERMO DE GARANTIA REAFRIO

Este produto é garantido pela Triunfo Bombas de Vácuo contra defeitos de fabricação, durante o período de 01 (um) ano a partir da data de aquisição, devidamente comprovada com a nota fiscal de compras.

Preenchimentos de dados

(Preenchimento obrigatório na data de compra, fixar na nota fiscal)

Produto _____

Revenda _____

Endereço _____

Data de compra _____

Nota fiscal _____

ATENÇÃO :

Ao instalar a bomba em máquina de ordenha nova ou usada, utilize sempre surdina nova indicada pelo fabricante.

Após instalar a bomba, utilize um pano embebido em óleo diesel, querosene, gasolina ou detergente e faça a limpeza da tubulação de vácuo removendo rebarbas da furação, resíduos de pó ou leite do interior da tubulação.

Repita essa operação de limpeza 3 vezes.

A abertura, manutenção e montagem da bomba deverão ser executadas manualmente com o auxílio das seguintes ferramentas:

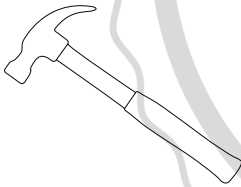

Martelo



Contra Pino

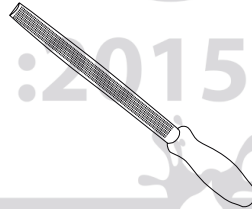

Lima meia cana ou chata murça

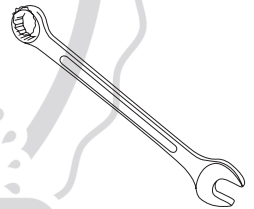

Chave
13mm ou 1/2"

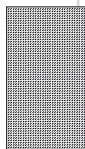

Lixa 80,
100 ou 120

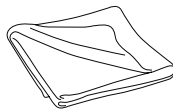

Pano



Óleo hidráulico
ISO 68

02 - BOMBA VISTA EXPLODIDA

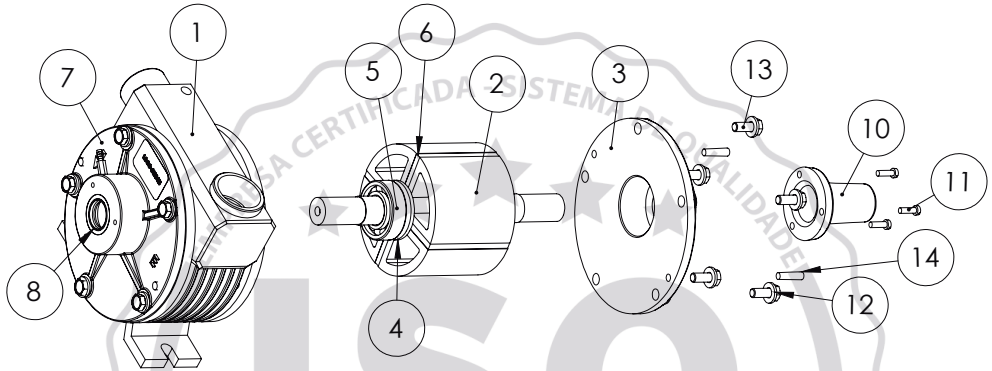

Nº DO ITEM	Nº DA PEÇA	QTD.
1	CARCAÇA BVT- 01	1
2	ROTOR BVT - 01	1
3	TAMPA BVT - 01-02 DIREITA	1
4	ENCOSTO DO ROLAMENTO	2
5	ROLAMENTO 6205	2
6	PALHETA BVT- 01	4
7	TAMPA BVT - 01-02 ESQUERDA	1
8	RETENTOR 1543 BR	2
9	NIPLE DE LUBRIFICAÇÃO	2
10	PROTETOR DE EIXO BVT	2
11	PARAF. CABEÇA CIL. M5 X 12	3
12	ARRUELA M8X18	10
13	PARAF. CABEÇA SEXT. M8X22	10
14	PINO CÔNICO	4

3 - ABERTURA DA BOMBA

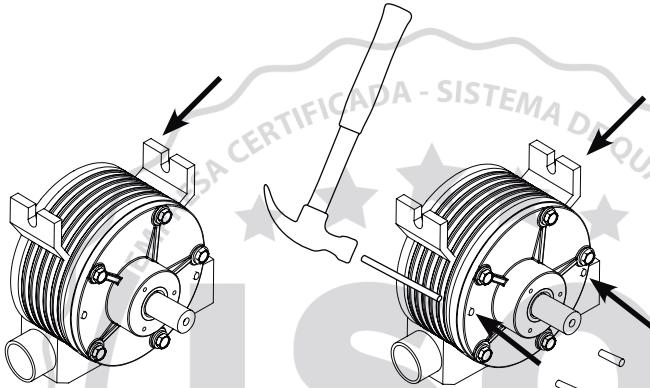

1. Em uma superfície plana, lisa e livre de sujeiras posicione a bomba com os pés para cima.

2. Com o auxílio de um martelo e um contra pino, dê batidas, pelas laterais da bomba, e **retire os 2 pinos.**

Jamais bata com o martelo em qualquer outra parte da bomba, utilize-o apenas para retirar e colocar os pinos.

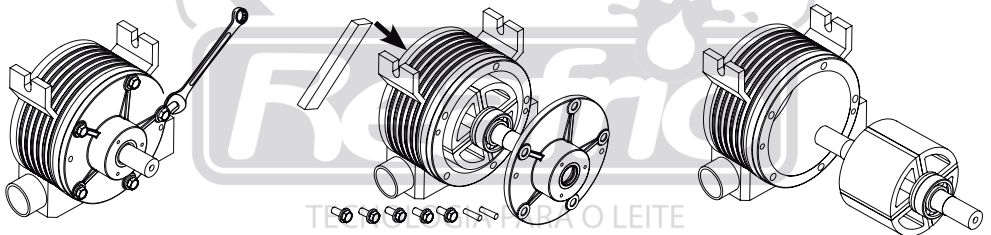

3. Após retirar os 2 pinos, utilize uma chave 13mm e retire os 5 parafusos.

4. Com os pinos e parafusos retirados, desencaixe a tampa da carcaça. Caso não solte com facilidade, utilize uma madeira e bata na outra ponta do eixo do Rotor.

5. Por fim retire o rotor da carcaça.

4 - REDUÇÃO DAS PALHETAS

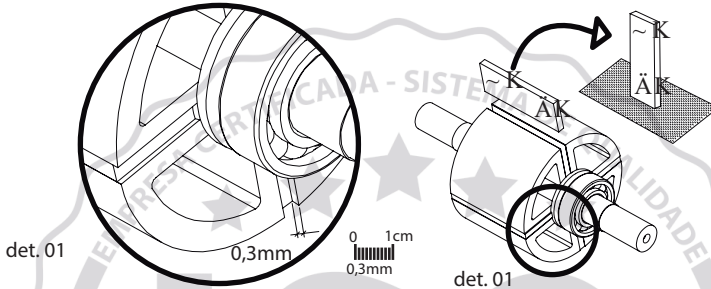

1. As laterais "a" e "b" das palhetas devem ficar menores que o Rotor: 0,3 a 0,4mm (em bombas BVT1) e 0,4 a 0,5mm (em bombas BVT2, BVT3, BVT4), em cada um dos lados.

2. Caso a palheta estiver maior que o especificado, retire-a e desgaste-a na lateral "a" ou "b" em lixa de grão 80, 100 ou 120. Limpe o pó e encaixe novamente.

5 - REMOÇÃO DE IMPERFEIÇÕES NA CARÇAÇA DA TAMPA

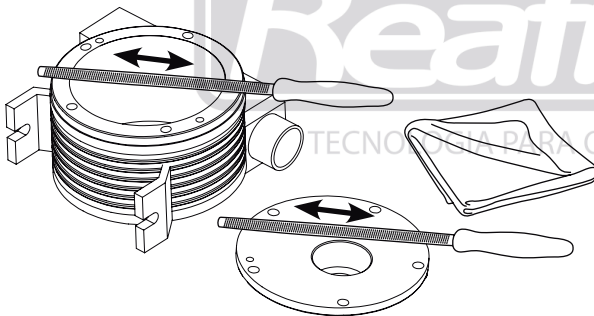

1. Para remover imperfeições que possam ter surgido com as batidas, utilize uma lima chata e fina e passe levemente sobre a frente da carcaça e a parte interna da tampa. Em seguida retire o pó com um pano seco.

6 - MONTAGEM DA BOMBA

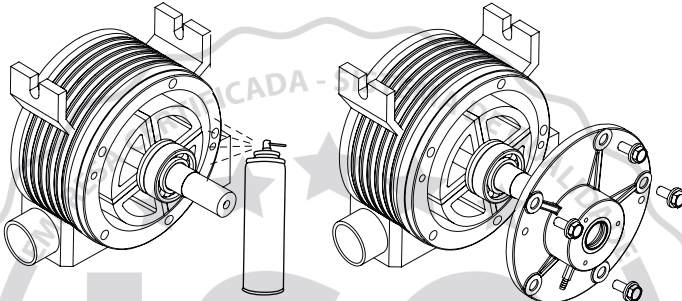

1. Encaixe o Rotor na Carcaça e adicione óleo hidráulico ISO 68.

2. Encaixe a tampa e enrosque os parafusos com as mãos, sem apertá-los.

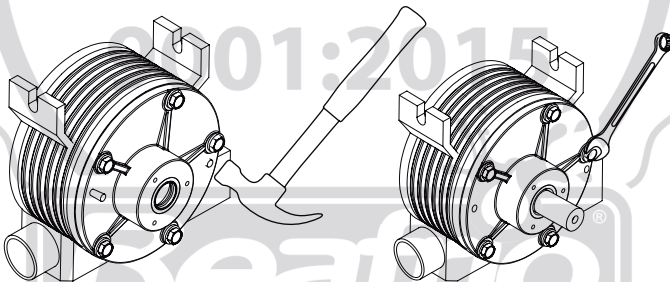

3. Coloque os 2 pinos e finalize o encaixe batendo com um martelo.

4. Por fim aperte bem os parafusos com chave 13mm.



TECNOLOGIA PARA O LEITE

Tel.: +55 (49) 3664-6100
Rua Euclides Mário Canalle, 361, Bairro Nova Morada
CEP 89.874-000, Maravilha/SC

Plantão Assistência Técnica : +55 (49) 99925-8700^ℓ